

SO 50001 - Klemring

Beskrivelse

- Klemring
- SS 316 Ti, 1.4571



Med forbehold om konstruksjonsendringer og tekniske endringer. Kan endres uten varsel

GPA Flowsystem A/S

Regnbueveien 9

NO-1405 Langhus

+47 (0)64-85 68 00

info@gpa.no

gpa.no

SO 50001 - Klemring

Teknisk spesifikasjon

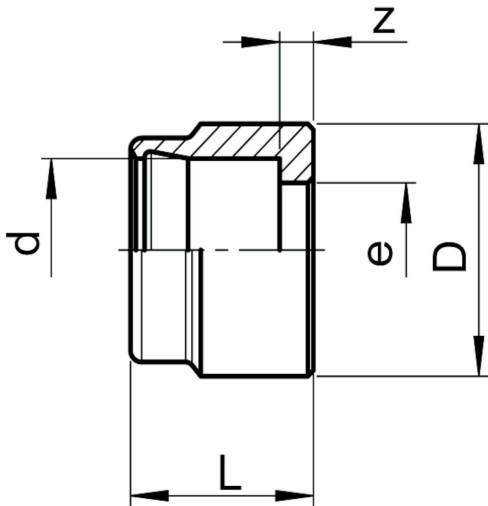

Artikkelnr	d	bar	L	D	z	e
0560010020	2	250	3.5	5	0.7	1.5
0560010030	3	250	4.5	5	0.9	2.5
0560010040	4	250	5	6	1	3.5
0560010050	5	250	5.5	6.8	1.1	4
560010060	6	200	6.5	8.5	1.2	4.5
0560010080	8	200	7	10.5	1.2	6.5
560010100	10	160	7.8	12.7	1.2	8.5
560010120	12	160	8.8	14.7	1.2	10
560010150	15	100	10	18	1.4	13
0560010180	18	100	11.9	22	1.4	16
0560010220	22	64	13.5	26	1.4	20
0560010280	28	40	15.4	32.5	2	24

Med forbehold om konstruksjonsendringer og tekniske endringer. Kan endres uten varsel

GPA Flowsystem A/S

Regnbueveien 9
NO-1405 Langhus
+47 (0)64-85 68 00
info@gpa.no
gpa.no

SO 50001 - Klemring

Teknisk spesifikasjon

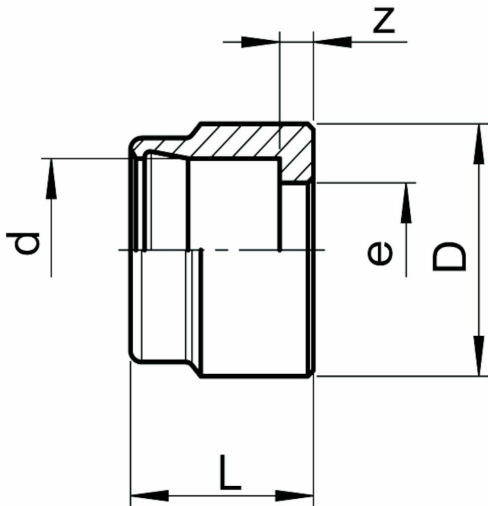

Artikkelnr	d	bar	L	D	z	e
0560010032	3.2	250	4.5	5	0.9	2.5
0560010063	6.35	200	6.5	8.5	1.2	4.5
0560010079	7.94	200	7	10.5	1.2	6.5
0560010095	9.52	160	7.8	12.7	1.2	8
0560010127	12.7	160	10.5	18	1.5	11

Med forbehold om konstruksjonsendringer og tekniske endringer. Kan endres uten varsel

GPA Flowsystem A/S

Regnbueveien 9
NO-1405 Langhus
+47 (0)64-85 68 00
info@gpa.no
gpa.no